

# SOTRIAMONT 30

CRÉÉ LE  
2024-02-19

<b>Surface totale</b> 98.43 m <sup>2</sup>	<b>Étages</b> 1	<b>Pièces</b> 8	<b>Salles de bain</b> 1.1
-----------------------------------------------	--------------------	--------------------	------------------------------

# SOTRIAMONT 30

SURFACE TOTALE : 98.43 m<sup>2</sup> • SURFACE HABITABLE : 88.18 m<sup>2</sup> • ÉTAGES : 1 • PIÈCES : 8



## ▼ 6e étage

SURFACE TOTALE : 98.43 m<sup>2</sup> • SURFACE HABITABLE : 88.18 m<sup>2</sup> • PIÈCES : 8

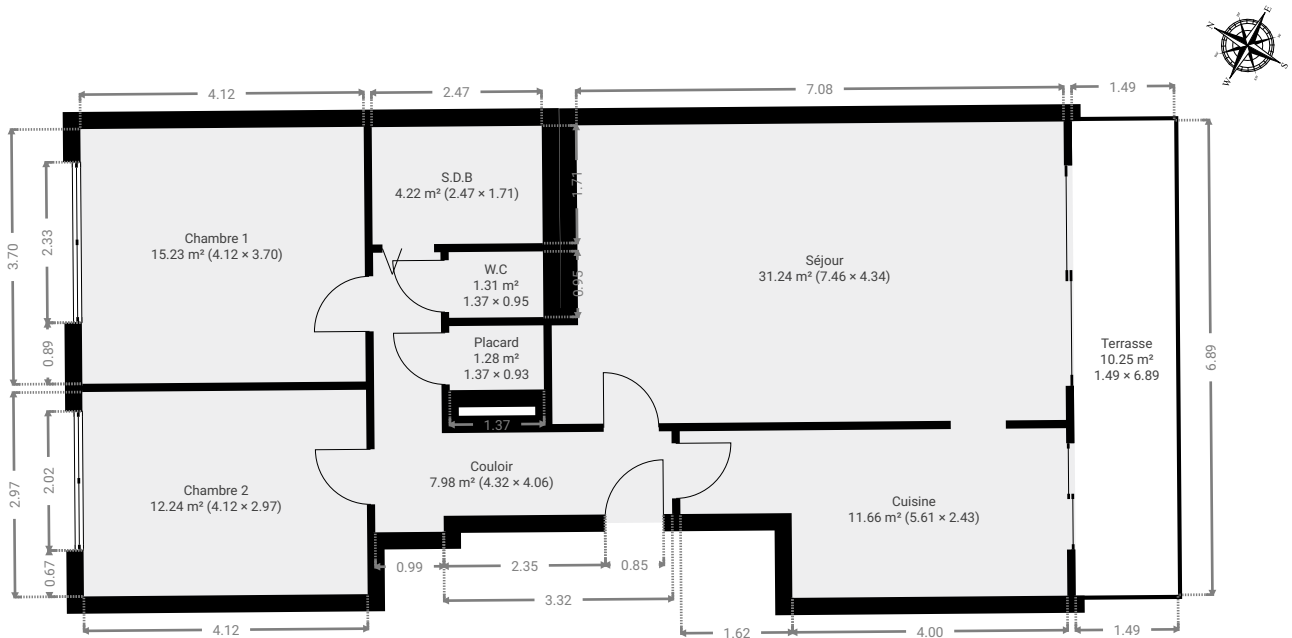

CETTE SUPERFICIE TOTALE CORRESPOND À L'ADDITION DES MESURES NETTES DE TOUTES LES PIÈCES, SANS COMPTER LES MURS, LES PASSAGES ENTRE LES PIÈCES ET LES GAINES TECHNIQUES

0 1 2 3 4 5m

1:110

Page 2/7

# SOTRIAMONT 30

SURFACE TOTALE : 98.43 m<sup>2</sup> • SURFACE HABITABLE : 88.18 m<sup>2</sup> • ÉTAGES : 1 • PIÈCES : 8



## ▼ Chambre 1 6e étage

LARGEUR : 4.12 m • LONGUEUR : 3.70 m  
SURFACE : 15.23 m<sup>2</sup> • PÉRIMÈTRE : 15.63 m

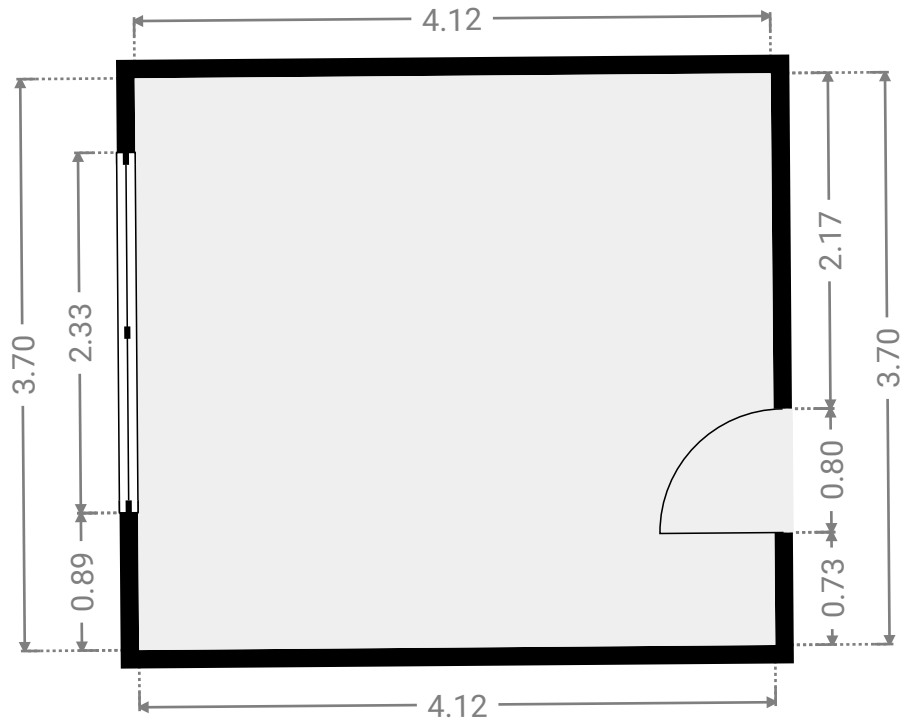

## ▼ Chambre 2 6e étage

LARGEUR : 4.12 m • LONGUEUR : 2.97 m  
SURFACE : 12.24 m<sup>2</sup> • PÉRIMÈTRE : 14.18 m

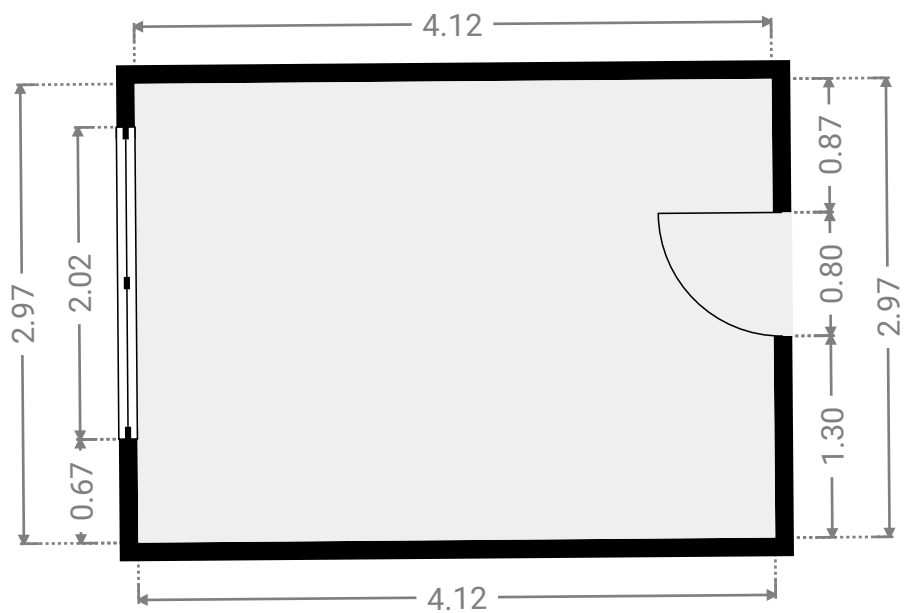

# SOTRIAMONT 30

SURFACE TOTALE : 98.43 m<sup>2</sup> • SURFACE HABITABLE : 88.18 m<sup>2</sup> • ÉTAGES : 1 • PIÈCES : 8



## ▼ Couloir 6e étage

LARGEUR : 4.32 m • LONGUEUR : 4.06 m  
SURFACE : 7.98 m<sup>2</sup> • PÉRIMÈTRE : 16.75 m

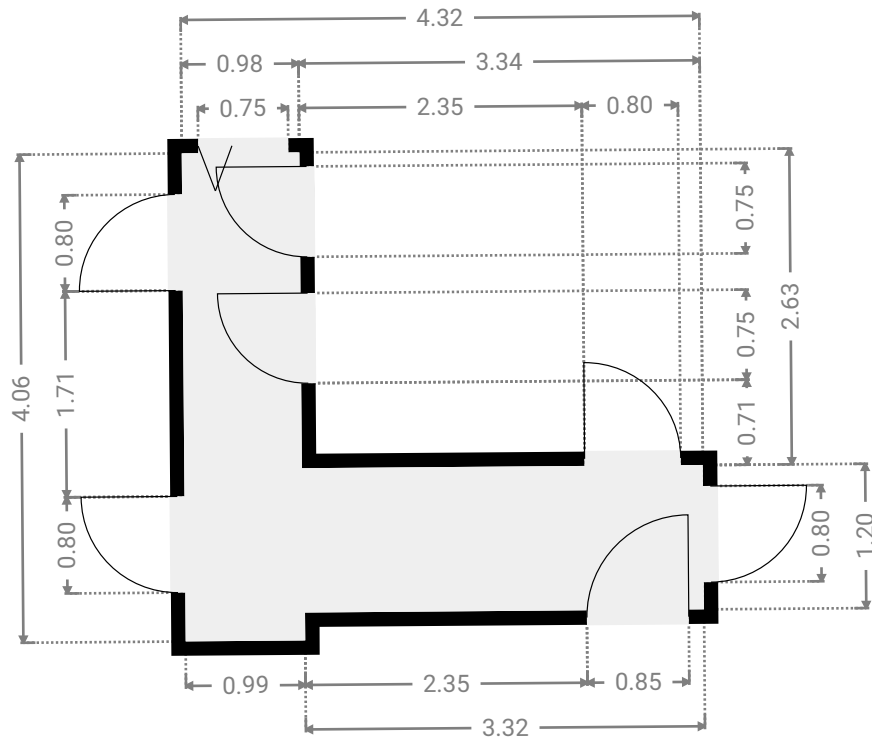
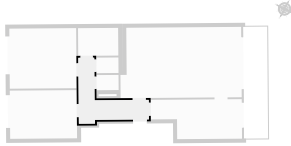

## ▼ Placard 6e étage

LARGEUR : 1.37 m • LONGUEUR : 0.93 m  
SURFACE : 1.28 m<sup>2</sup> • PÉRIMÈTRE : 4.60 m

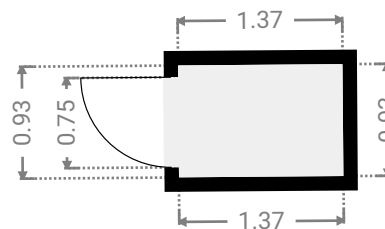
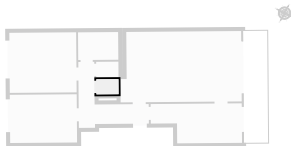

# SOTRIAMONT 30

SURFACE TOTALE : 98.43 m<sup>2</sup> • SURFACE HABITABLE : 88.18 m<sup>2</sup> • ÉTAGES : 1 • PIÈCES : 8



## ▼ Cuisine 6e étage

LARGEUR : 5.61 m • LONGUEUR : 2.43 m  
SURFACE : 11.66 m<sup>2</sup> • PÉRIMÈTRE : 16.09 m

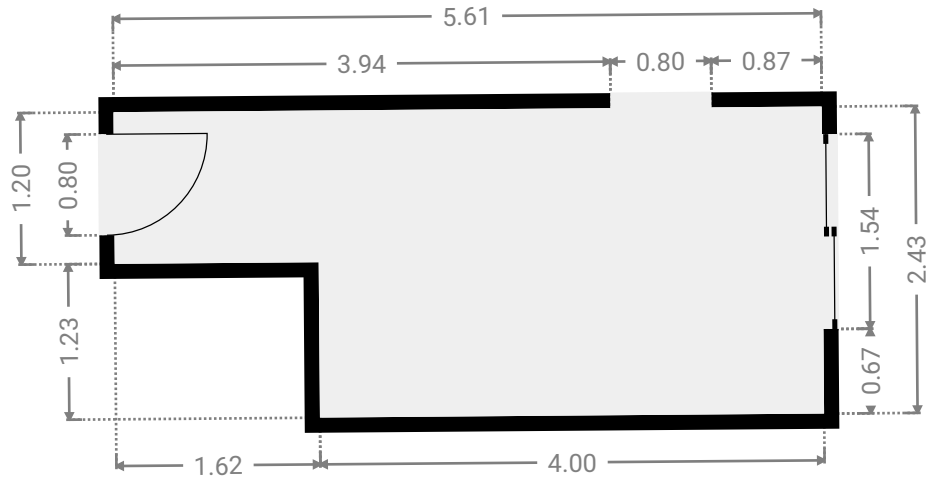
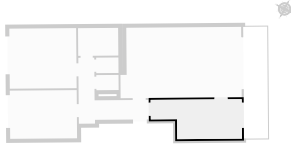

## ▼ S.D.B 6e étage

LARGEUR : 2.47 m • LONGUEUR : 1.71 m  
SURFACE : 4.22 m<sup>2</sup> • PÉRIMÈTRE : 8.36 m

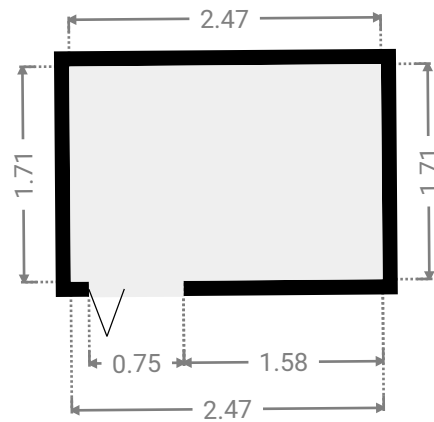
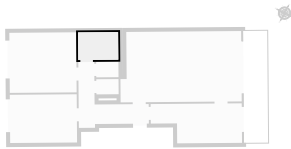

# SOTRIAMONT 30

SURFACE TOTALE : 98.43 m<sup>2</sup> • SURFACE HABITABLE : 88.18 m<sup>2</sup> • ÉTAGES : 1 • PIÈCES : 8



## ▼ Séjour 6e étage

LARGEUR : 7.46 m • LONGUEUR : 4.34 m  
SURFACE : 31.24 m<sup>2</sup> • PÉRIMÈTRE : 23.59 m

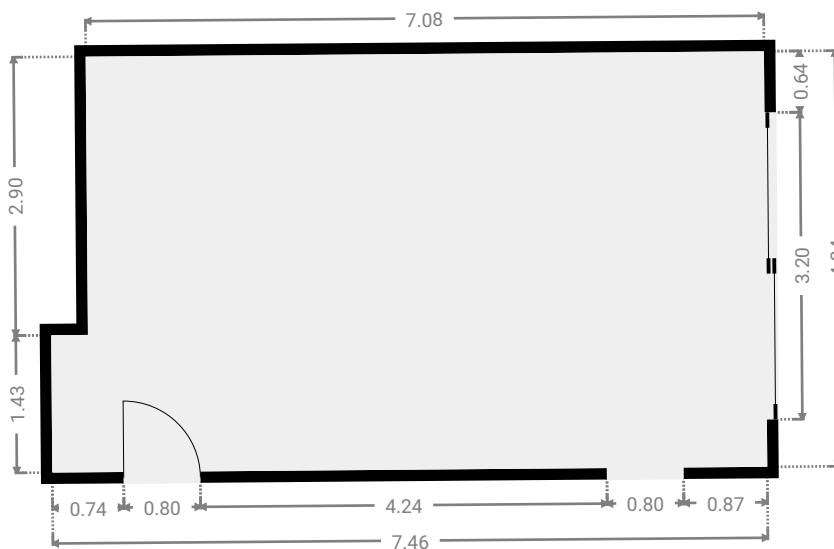
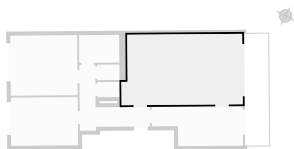

## ▼ Terrasse 6e étage

LARGEUR : 1.49 m • LONGUEUR : 6.89 m  
SURFACE : 10.25 m<sup>2</sup> • PÉRIMÈTRE : 16.76 m

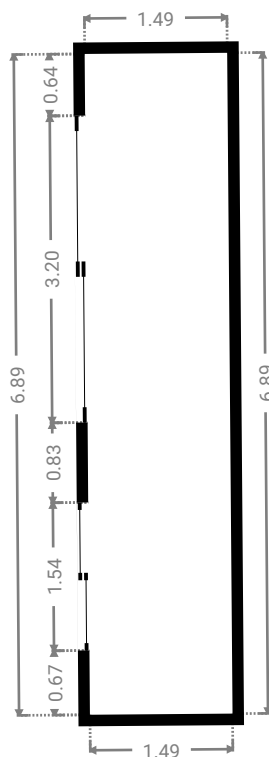

CETTE SUPERFICIE TOTALE CORRESPOND À L'ADDITION DES MESURES NETTES DE TOUTES LES PIÈCES, SANS COMPTER LES MURS, LES PASSAGES ENTRE LES PIÈCES ET LES GAINES TECHNIQUES

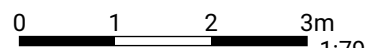

# SOTRIAMONT 30

SURFACE TOTALE : 98.43 m<sup>2</sup> • SURFACE HABITABLE : 88.18 m<sup>2</sup> • ÉTAGES : 1 • PIÈCES : 8



## ▼ W.C 6e étage

LARGEUR : 1.37 m • LONGUEUR : 0.95 m  
SURFACE : 1.31 m<sup>2</sup> • PÉRIMÈTRE : 4.65 m

